

«СОГЛАСОВАНО»

Начальник Управления образования
Администрации г. Новочеркаска
Е.Л.Салтыкова
« 14 » 08 2023г.

«УТВЕРЖДАЮ»

Звездующий
МБДОУ детским садом № 61
А.А. Кожанова
« 14 » 08 2023г.

РАССМОТРЕНО

Начальник ОГИБДД МУ МВД
России «Новочеркасское»
майор полиции А.И. Герасимик
« 14 » 08 2023 г.



ПАСПОРТ

дорожной безопасности образовательной организации
Муниципального бюджетного дошкольного образовательного
учреждения детского сада № 61

2023-2024 год

г.Новочеркасск

Общие сведения

Муниципальное бюджетное дошкольное образовательное учреждение
детский сад № 61 города Новочеркаска

Тип ОУ дошкольное учреждение

Юридический адрес ОУ: 346448 Ростовская область, город Новочеркасск,
пр. Парковый, 26

Фактический адрес ОУ: 346448 Ростовская область, город Новочеркасск,
пр. Парковый, 26

Руководители ОУ:

Заведующий Кожанова А.А. 27-10-09
(фамилия, имя, отчество) (телефон)

Ответственные работники
муниципального органа
образования

Главный специалист Управления Образования
Администрации города Новочеркаска Галушина Оксана Викторовна
(должность) (фамилия, имя, отчество)
8-908-514-07-55
(телефон)

Ответственные от

Госавтоинспекции Инспектор по пропаганде БДД ОГИБДД
МУ МВД России «Новочеркасское»
лейтенант полиции Астахова М.Ю.
(должность) (фамилия, имя, отчество)

8(863)525-92-47
(телефон)

Ответственные работники
за мероприятия по
профилактике
детского травматизма педагог

(должность) Родионова Татьяна Сергеевна
(фамилия, имя, отчество)

8-951-531-85-52
(телефон)

Руководитель или ответственный работник дорожно-эксплуатационной организации, осуществляющей содержание УДС¹

Дьяченко С.В.

(фамилия, имя, отчество)

22-40-57

(телефон)

Руководитель или ответственный работник дорожно-эксплуатационной организации, осуществляющей содержание ТСОДД*

Дьяченко С.В.

(фамилия, имя, отчество)

22-40-57

(телефон)

Количество воспитанников 224

Наличие уголка по БДД

во всех группах

(если имеется, указать место расположения)

Наличие автогородка (площадки) по БДД имеется мини-площадка на территории детского сада

Наличие автобуса в ОУ отсутствует
(при наличии автобуса)

Владелец автобуса отсутствует
(ОУ, муниципальное образование и др.)

Время занятий в ОУ: в соответствии с режимом учреждения с 07:00-19.00

Телефоны оперативных служб:

Скорая помощь – 03, сотовый 030

Полиция – 02; сотовый 020

Пожарная служба – 01; сотовый 010

Единая Федеральная служба спасения-112

¹ Дорожно-эксплуатационные организации, осуществляющие содержание УДС, несут ответственность в соответствии с законодательством Российской Федерации (Федеральный закон «О безопасности дорожного движения» №196-ФЗ, КоАП, Гражданский кодекс).

Содержание

- I. План-схемы образовательной организации (сокращение – ОО).
1. Район расположения образовательной организации, пути движения транспортных средств и детей (обучающихся).
 2. Организация дорожного движения в непосредственной близости от образовательной организации с размещением соответствующих технических средств организации дорожного движения, маршруты движения детей и расположение парковочных мест.
 3. Маршруты движения организованных групп детей от образовательной организации к стадиону, парку или спортивно-оздоровительному комплексу.
 4. Пути движения транспортных средств к местам разгрузки/погрузки и рекомендуемые безопасные пути передвижения детей по территории образовательной организации.





II. Приложения:

1. *Приложение №1* Система мер по профилактике детского дорожно-транспортного травматизма.
2. *Приложение №2* План комплексных мероприятий профилактического и обучающего характера по организации и проведению предупредительно-профилактических мероприятий, направленных на формирование ответственного отношения к соблюдению ПДД и сокращению ДТП с участием несовершеннолетних в 2023-2024 учебном году. МБДОУ детский сад №4
3. *Приложение №3* Консультация для родителей.
4. *Приложение №4* Целевые прогулки как форма профилактики детского дорожно-транспортного травматизма.
5. *Приложение №5* Карта контроля выхода детей на экскурсию за территорию

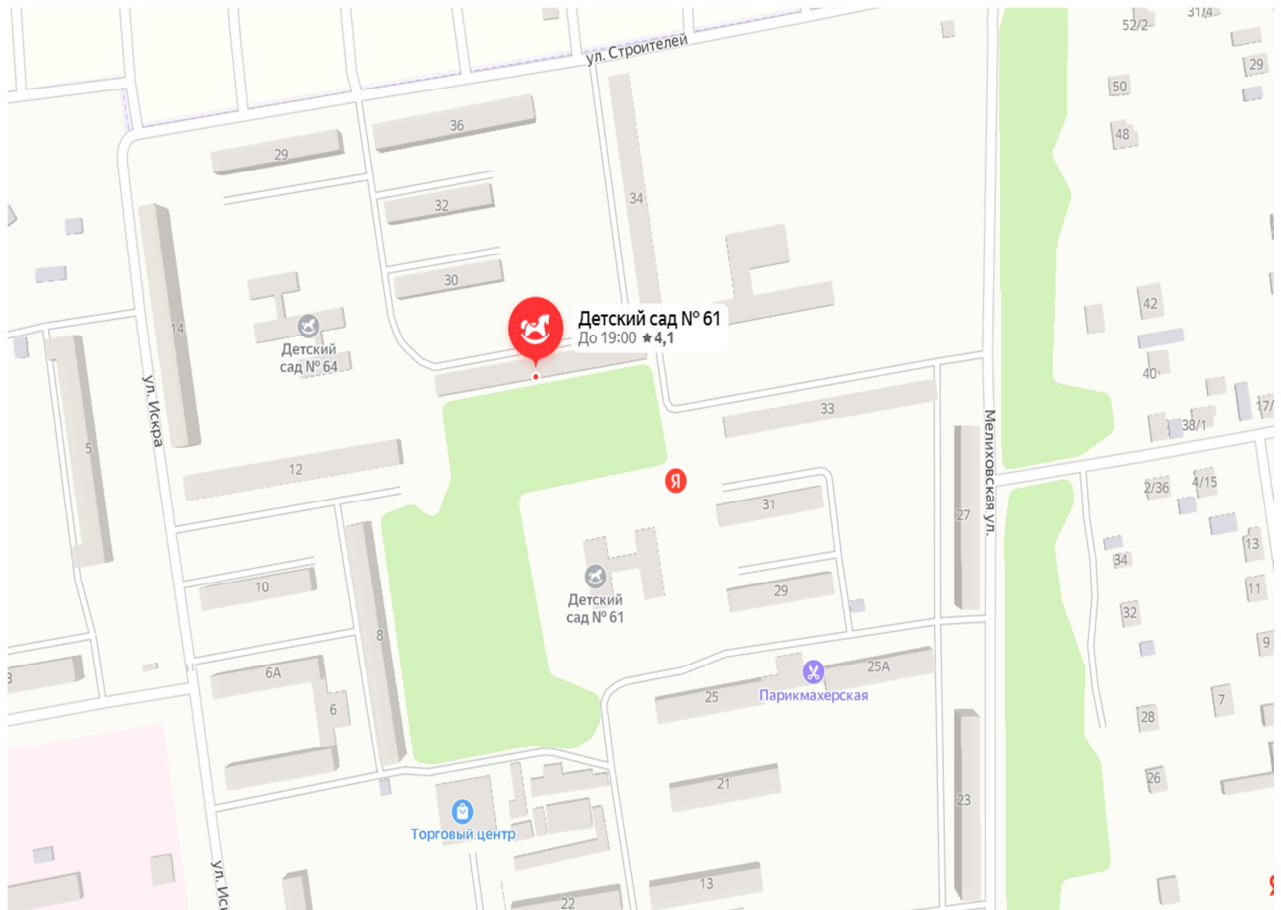
I. План-схемы образовательной организации

1. Район расположения образовательной организации, пути движения транспортных средств и детей (обучающихся)



-  - жилая застройка
-  - проезжая часть
-  - тротуар
-  - движение детей (из) в образовательную организацию
-  - движение транспортных средств



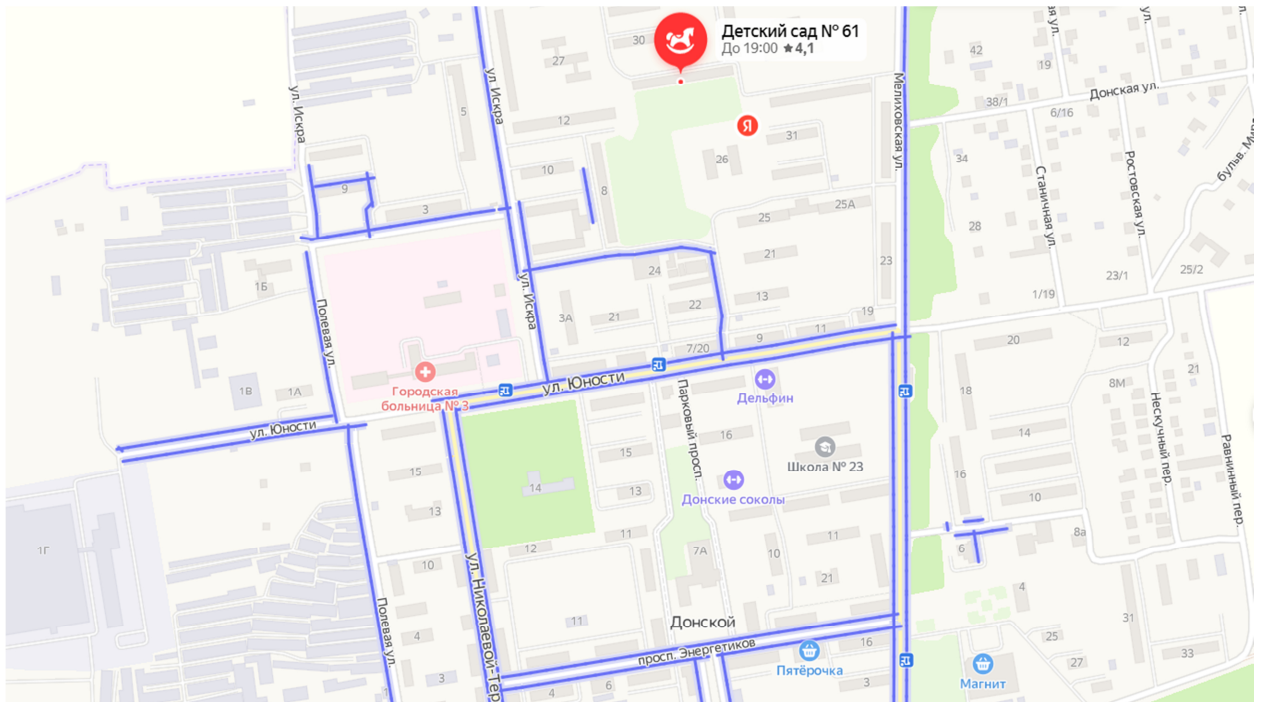

2. Схема организации дорожного движения в непосредственной близости от образовательной организации с размещением соответствующих технических средств организации дорожного движения, маршрутов движения детей и расположения парковочных мест

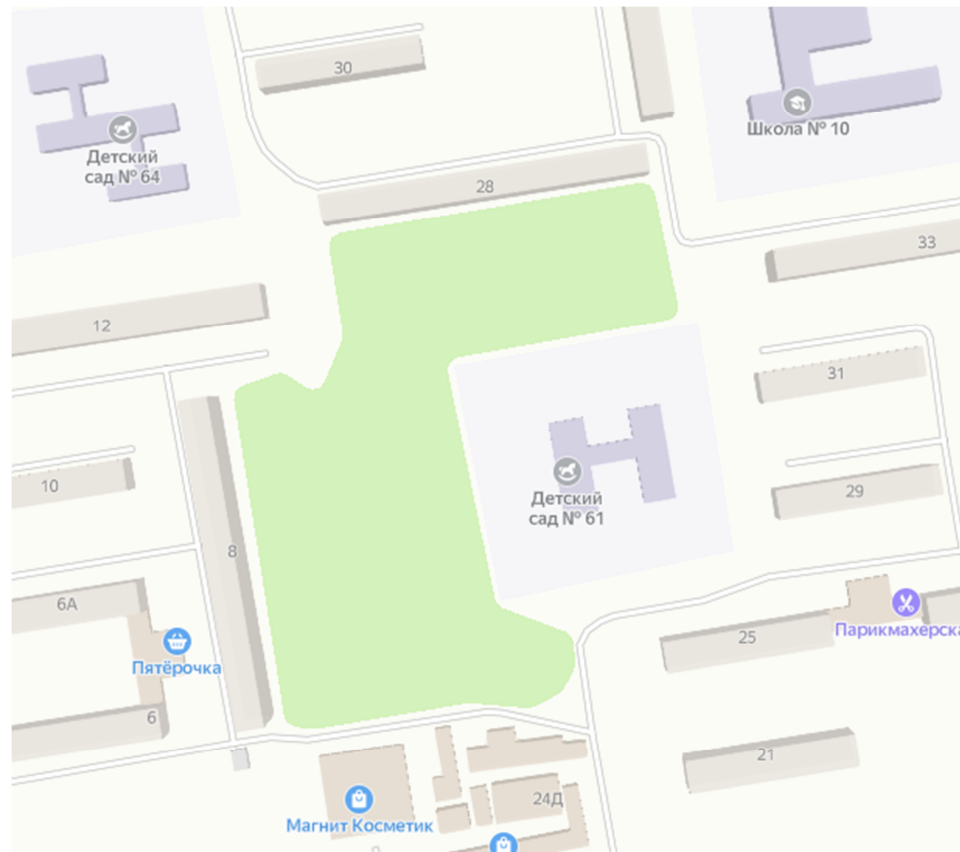

- направление движения транспортного потока
- искусственное освещение
- направление движения детей от остановок частных транспортных средств

3. Схемы организации дорожного движения, по улицам, непосредственно примыкающим к образовательным организациям, с определения мест для остановки транспортных средств, позволяющих обеспечить безопасность при осуществлении посадки или высадки детей-пассажиров, безопасность пешеходов с использованием инженерных мер для исключения конфликтных ситуаций между транспортным и пешеходным потоками



-  - жилая застройка
-  - проезжая часть
-  - тротуар
-  - движение транспортных средств
-  - остановки транспортных средств, позволяющих обеспечить безопасность при осуществлении посадки или высадки детей-пассажиров

4. Маршруты движения организованных групп детей от образовательной организации к стадиону, парку или спортивно-оздоровительному комплексу

На схеме района расположения образовательной организации указаны безопасные маршруты движения детей от образовательной организации к спортивной школе, библиотеке, ДК, стелле 50 летия Победы и обратно.

(маршрут от детского сада (А) в ДЮСШ (Б))

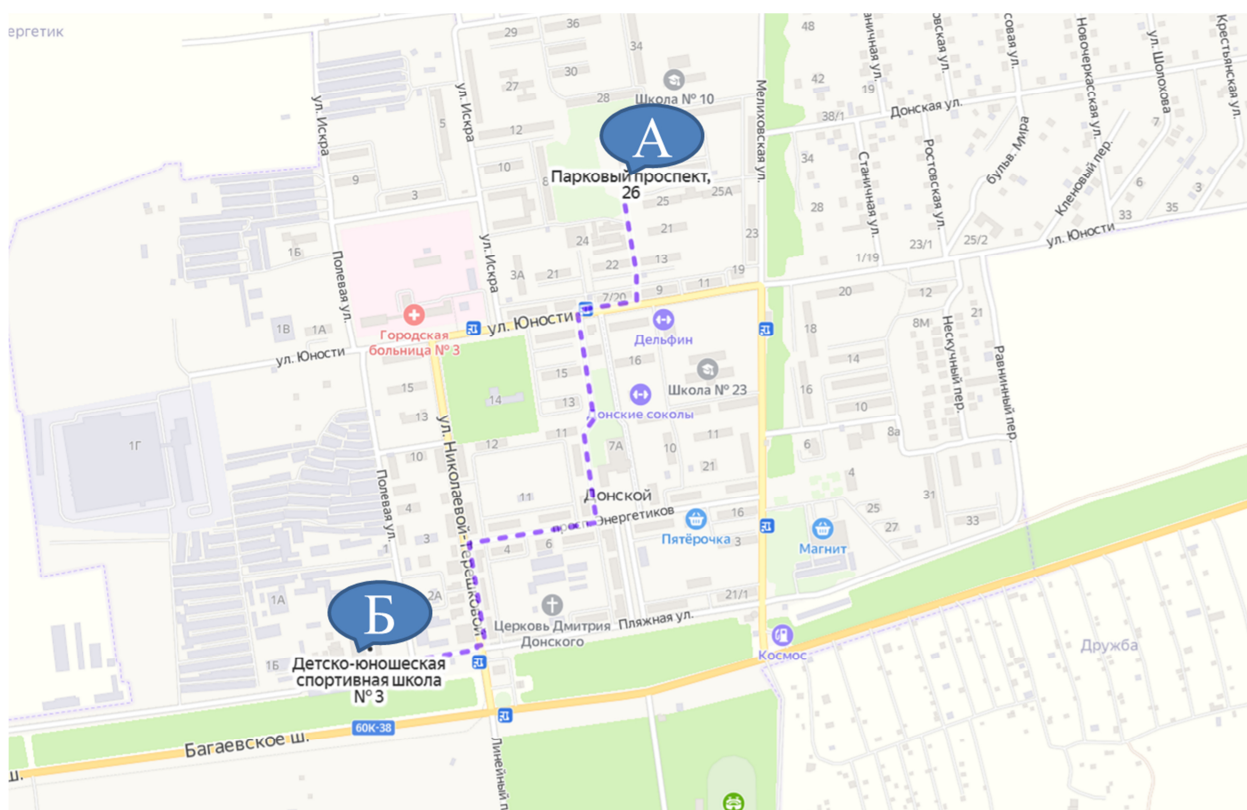

— — — — — - маршрут движения организованных групп детей от детского сада в ДЮСШ

(маршрут от детского сада (А) в Библиотеку (Б))

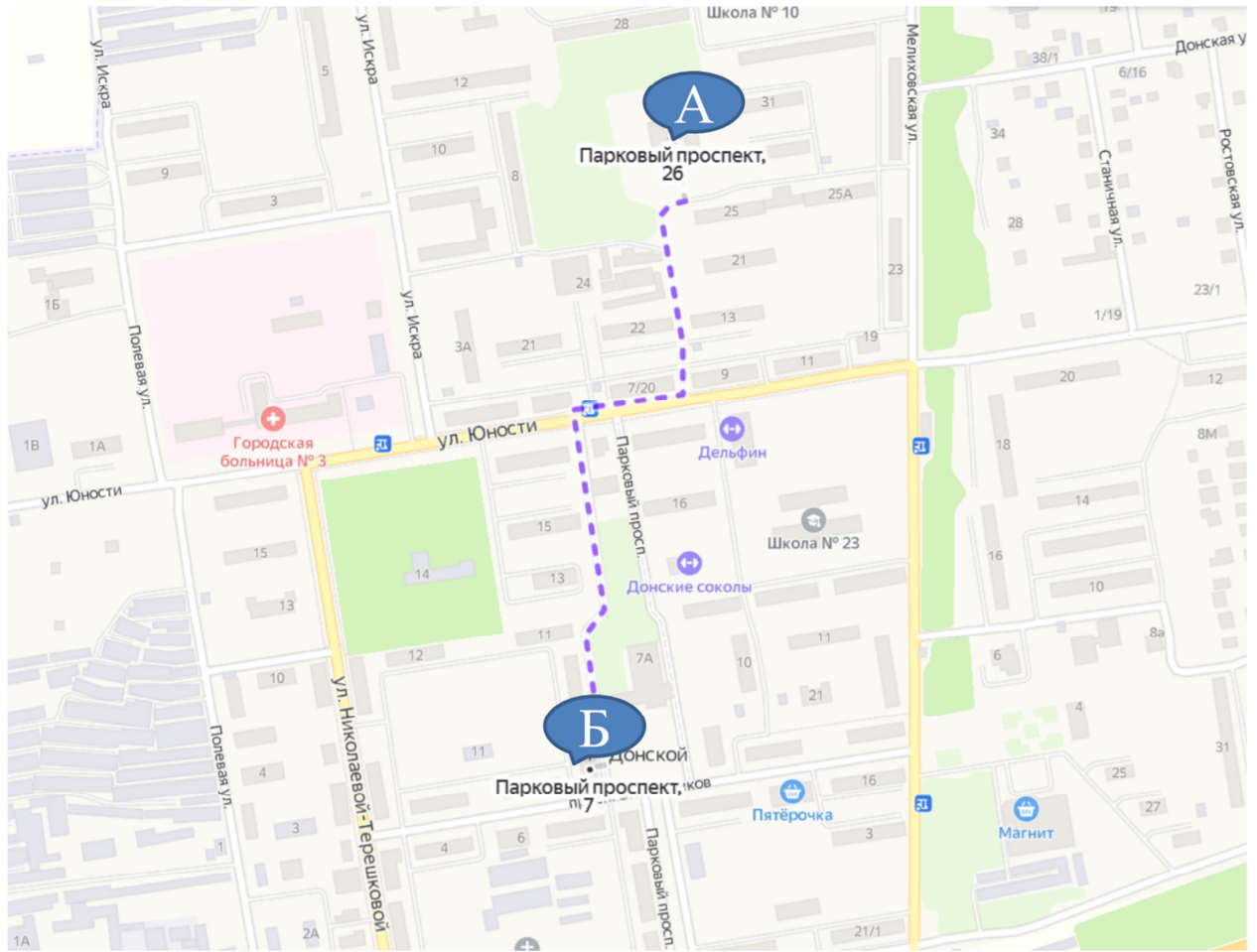

--- - маршрут движения организованных групп детей от детского сада в библиотеку

(маршрут от детского сада (А) в Дом Культуры (Б))

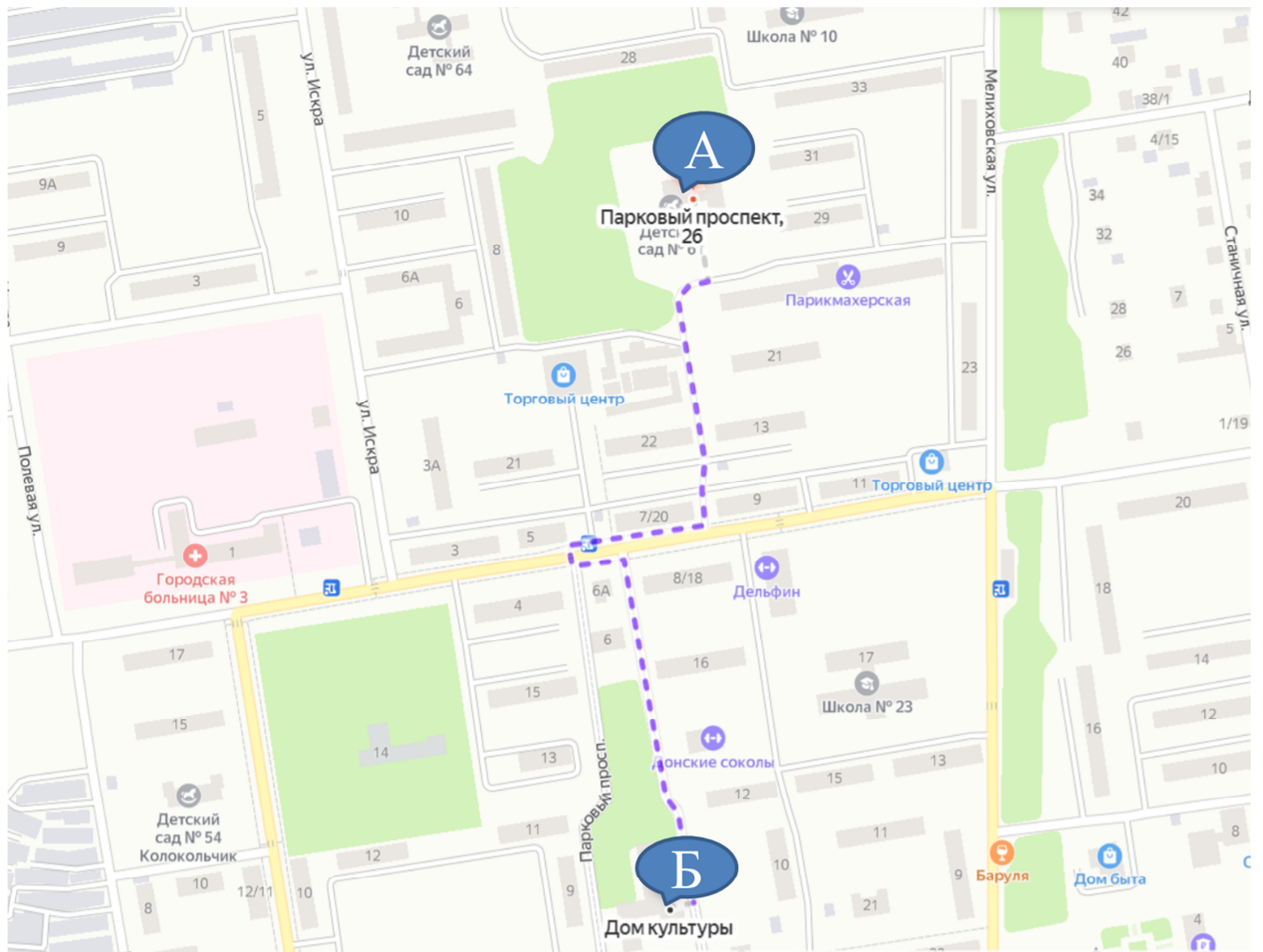

— — — - маршрут движения организованных групп детей от детского сада в Дом культуры



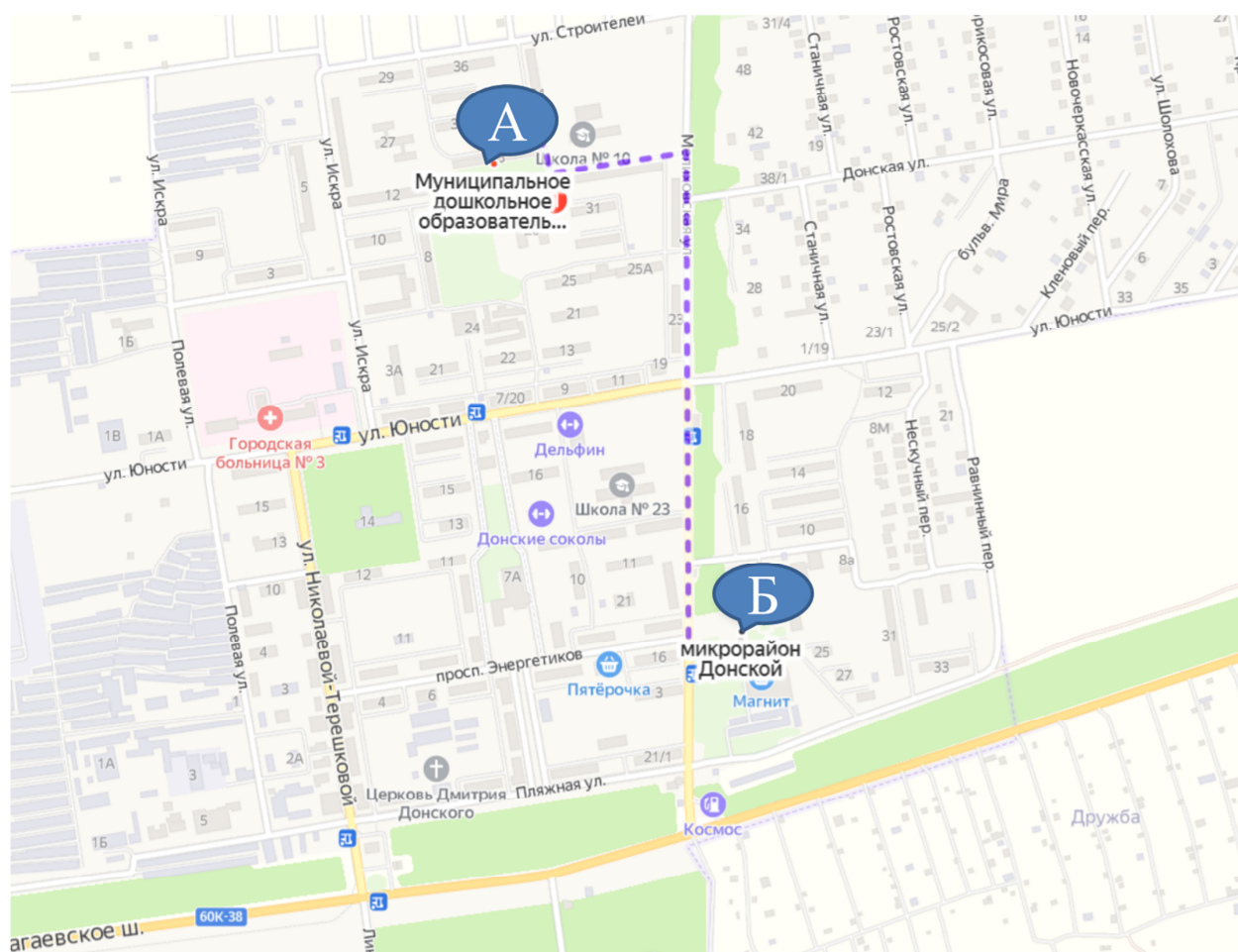

(маршрут от детского сада (А) к Стелле 50 летия Победы (Б))

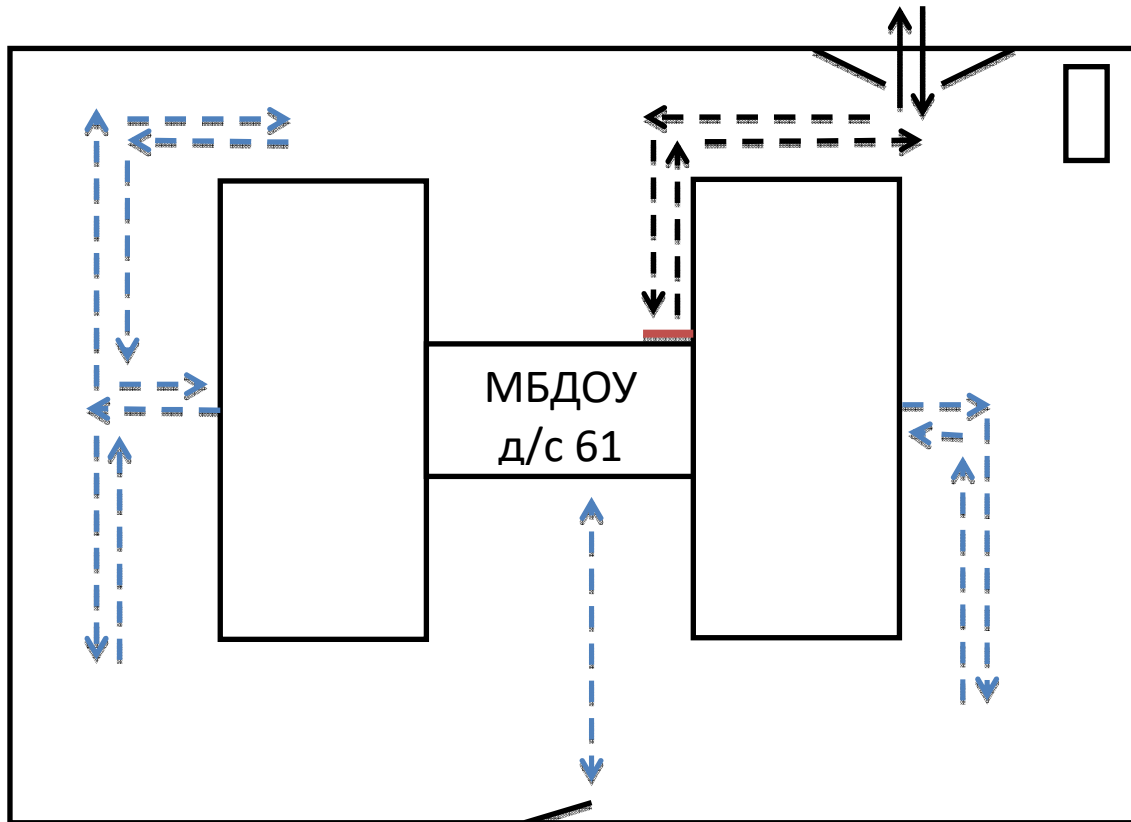

--- - маршрут движения организованных групп детей от детского сада к Стелле 50 летия Победы

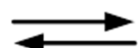
5. Пути движения транспортных средств к местам разгрузки/погрузки и рекомендуемые безопасные пути передвижения детей по территории образовательной организации



-  - въезд/выезд грузовых транспортных средств
-  - движение грузовых транспортных средств по территории образовательной организации
-  - движение детей по территории образовательной организации
-  - место разгрузки/погрузки

II. Приложения:

Приложение №1

Система мер по профилактике детского дорожно-транспортного травматизма

Образовательная деятельность

- включение темы «Дорожная безопасность» в календарное планирование непосредственно образовательной деятельности педагогов и специалистов;
- проведение непосредственно образовательной деятельности и бесед с детьми по правилам дорожного движения;
- чтение детских художественных произведений, заучивание стихотворений о правилах дорожного движения;
- рассматривание картин, иллюстраций;
- проведение целевых прогулок и экскурсий;
- проведение игр разного вида (сюжетно - ролевые, дидактические, настольно-печатные, подвижные и др.);
- проведение «минуток безопасности» по БДД;
- просмотр презентаций, мультфильмов по ПДД;
- - прослушивание стихотворений, песенок по ПДД;
- организация развлечений и праздников по ПДД;
- приглашение инспектора ОГИБДД на итоговые мероприятия по БДД;
- участие в проведении профилактических операций «Внимание – дети!»;
- участие в конкурсах различных уровней по ПДД;

Информационное и материально-техническое обеспечение

- ✓ размещение стендов по БДД в коридорах дошкольного образовательного учреждения и в информационных уголках для родителей;

- ✓ оформление схем безопасных маршрутов к МБДОУ детский сад № 4;
- ✓ оснащение центров безопасного движения в групповых помещениях;
- ✓ инструктаж воспитателей на МО, совещаниях педагогических работников;
- ✓ методическая и справочная литература по правилам дорожного движения;

Работа с родителями

- проведение инструктажей по соблюдению правил дорожного движения с родителями на родительских собраниях;
- анкетирование родителей по вопросам профилактики и предупреждения ДДТТ;
- помощь родителей в организации экскурсий и целевых прогулок по ознакомлению детей с дорожной азбукой;
- участие родителей в выставках творчества;
- обсуждение вопросов по профилактике и предупреждению ДДТТ на заседаниях родительского комитета;
- оформление наглядной информации по профилактике и предупреждению ДДТТ (памятки, листовки, буклеты, бюллетени, консультации и др.)

Контроль со стороны администрации

- - проведение инструктажей по соблюдению правил дорожного движения;
- - анализ предметно – развивающей среды в группах по ПДД;
- - обсуждение вопросов по профилактике и предупреждению ДДТТ на совещаниях при руководителе, педагогических советах;
- - проведение оперативного контроля по изучению ПДД;

- - посещение и анализ образовательной деятельности области «Безопасность» по обучению дошкольников ПДД;
 - - проведение педагогической диагностики знаний детьми правил дорожного движения (сентябрь, май).
-

Приложение №2

План комплексных мероприятий профилактического и обучающего характера по организации и проведению предупредительно-профилактических мероприятий, направленных на формирование ответственного отношения к соблюдению ПДД и сокращению ДТП с участием несовершеннолетних в 2023-2024 учебном году.

№ п/п	Мероприятия	Срок	Ответственный
Административно-хозяйственная работа			
1	Обновление уголков безопасности в группах	Октябрь	Воспитатели групп
2	Обновление и дополнение настольных, дидактических, сюжетно-ролевых игр по ПДД	Декабрь	Воспитатели групп
Работа с педагогами			
1	Повышение уровня педагогической компетентности в вопросах БДД, посредством прохождения КПК, посещение семинаров, мастер-классов, конференций.	В течении года	Заместитель заведующего по ВМР, Воспитатели групп
2	Участие педагогов и воспитанников в конкурсах муниципального, регионального и всероссийского уровня (в том числе и дистанционных)	В течении года	Заместитель заведующего по ВМР, Воспитатели групп
3	Представление опыта работы ДОУ в рамках ежегодного областного конкурса среди дошкольных образовательных организаций области (муниципальный, зональный этап)	Октябрь 2023г., апрель 2024г.	Заместитель заведующего по ВМР, Воспитатели групп
4	Ознакомление педагогов с нормативно-правовыми документами по правилам дорожного движения:	Ноябрь	Заместитель заведующего по ВМР
5	Методическая ярмарка «Формы работы по обучению детей правилам дорожного движения»	Декабрь	Заместитель заведующего по ВМР
Работа с детьми			
1	Экскурсии и целевые прогулки: -Наблюдение за движением пешеходов -Наблюдение за движением транспорта -Наблюдение за работой светофора -Рассматривание видов транспорта -Прогулка к пешеходному переходу -Знакомство с улицей, дорогой -Наблюдение за движением грузового транспорта -Знаки на дороге – место установки, назначение	Сентябрь Ноябрь Декабрь Ноябрь Январь Март Апрель Май	Воспитатели групп
2	Беседы: -Что ты знаешь об улице? -Мы пешеходы – места движения пешеходов, их название, назначение -Правила поведения на дороге -Мой путь в детский сад -Катание на велосипеде	Сентябрь Октябрь Ноябрь Декабрь Февраль	Воспитатели групп

	-Помощники на дороге – знаки, светофор, регулировщик -Будь внимателен на дороге! -Уроки Светофорика	Март Апрель Май	
3	Сюжетно-ролевые игры: «Путешествие по улицам города», «Улица и пешеходы», «Светофор», «Путешествие с Незнайкой», «Поездка на автомобиле», «Автопарковка», «Станция технического обслуживания», «Автомастерская»	В течение года	Воспитатели групп
4	Дидактические игры: «Наша улица», «Светофор», «Поставь дорожный знак», «Теремок», «Угадай, какой знак», «Улица города», «Заяц и перекресток», «Что для чего?», «Дорожные знаки: запрещающие и разрешающие», «Желтый, красный, зеленый», «Чего не хватает?», «Собери автомобиль», «Отвечай быстро»	В течение года	Воспитатели групп
5	Подвижные игры: «Воробышки и автомобиль», «Будь внимательным», «Разноцветные автомобили», «Мы едем, едем, едем ...», «Стоп!», «Разноцветные дорожки», «Чья команда скорее соберется», «Велогонки», «Лошадки», «Горелки», «Найди свой цвет»	В течение года	Воспитатели групп
6	Художественная литература для чтения и заучивания: С. Михалков «Моя улица», «Велосипедист», «Скверная история»; С. Маршак «Милиционер», «Мяч»; В. Головкин «Правила движения»; С. Яковлев «Советы доктора Айболита»; О. Бедерев «Если бы...»; А. Северный «Светофор»; В. Семернин «Запрещается – разрешается»	В течение года	Воспитатели групп
7	Выставки детско-родительских работ: -Выставка семейного творчества «Безопасная дорога детства», «Не играй на дороге»	В течение года	Воспитатели групп
8	Мероприятия: -Акция «Внимание дети!» -Тематическая неделя «Школа дорожных наук» -Квест «В поисках светофора» для детей старшего дошкольного возраста - Акция «Безопасная зимняя дорога» -Спортивный праздник «Путешествие в страну дорожных знаков». -Акция «Автокресло выбирай – жизнь ребенку сохраняй!». -Квест «Сокровища Светофорика»	Сентябрь Ноябрь Декабрь Январь Февраль Март Апрель	Воспитатели групп
9	Участие детей в муниципальном и областном этапах конкурса команд юных помощников инспекторов движения ДОО «Волшебное колесо	Март - апрель	Заместитель заведующего по ВМР, инструктор

	– 2023»		по физической культуре
<i>Работа с родителями</i>			
1	Проведение родительских собраний, консультаций, практикумов для родителей по дорожной безопасности	В течении года	Заведующий Воспитатели групп
2	<i>Консультации:</i> -Правила дорожные всем нам знать положено. -Будьте вежливы – правила поведения в общественном транспорте -Безопасность на дороге в зимний период, осторожно скользкая дорога! -Осторожно, дети! – статистика и типичные случаи детского травматизма -Меры предупреждения детского травматизма. -Безопасность детей – ответственность взрослых!	В течение года	Воспитатели групп
3	<i>Информационный стенд:</i> -Безопасное детство. -Автомобиль. Пристегните самое дорогое. -Как переходить улицу с детьми. -Дисциплина на улице – залог безопасности пешеходов. -Что нужно знать будущим школьникам о правилах дорожного движения.	В течение года	Воспитатели групп

Приложение №3

КОНСУЛЬТАЦИЯ ДЛЯ РОДИТЕЛЕЙ.

В старшем дошкольном возрасте ребенок должен усвоить:

- ◆ кто является участником дорожного движения, и его обязанности;
- ◆ основные термины и понятия правил (велосипед, дорога, дорожное движение, железнодорожный переезд, маршрутное транспортное средство, мопед, мотоцикл, перекресток, пешеходный переход, линия тротуаров, проезжая часть, разделительная полоса, транспортное средство, уступите дорогу);
- ◆ обязанности пешеходов;
- ◆ обязанности пассажиров;
- ◆ регулирование дорожного движения;
- ◆ сигналы светофора
- ◆ движение через железнодорожные пути;
- ◆ движение в жилых зонах;
- ◆ перевозка людей;
- ◆ особенности движения на велосипеде.

Доступно, систематически и ненавязчиво знакомьте своих детей с правилами, которые должен знать ребенок.

Методические приемы обучения ребенка навыкам безопасного поведения на дороге:

- в дорожной обстановке обучайте ориентироваться и оценивать дорожную ситуацию;
- разъясняйте необходимость быть внимательным, осторожным и осмотрительным на дороге;
- воспитывайте у ребенка потребность быть дисциплинированным, вырабатывайте у него положительные привычки в безопасном поведении на дороге;
- разъясняйте необходимость быть постоянно бдительным, на дороге, но не запугивайте транспортной ситуацией;
- указывайте на ошибки пешеходов и водителей;
- разъясняйте, что такое дорожно-транспортное происшествие (ДТП) и причины их;
- закрепляйте знания безопасного поведения с помощью игр, диафильмов, читайте книги, стихи, загадки с использованием дорожно-транспортных ситуаций;

- используйте прогулки для закрепления и объяснения правил работы светофоров, показывайте дорожные знаки и дорожную разметку, чаще обращайтесь к ребенку с вопросами о дорожной безопасности.

Приложение №4

ЦЕЛЕВЫЕ ПРОГУЛКИ,

как форма профилактики детского дорожно-транспортного травматизма.

Скорость движения, плотность транспортных потоков на улицах и дорогах современных городов быстро возрастают и будут прогрессировать в дальнейшем. Поэтому обеспечение безопасности движения становится все более важной государственной задачей. Особое значение в решении этой проблемы имеет заблаговременная и правильная подготовка самых маленьких наших пешеходов – детей, которых уже сейчас за воротами дома подстерегают серьезные трудности и опасности и жить которым придется при несравненно большей интенсивности автомобильного движения.

Причиной дорожно-транспортных происшествий чаще всего являются сами дети. Приводит к этому незнание элементарных основ правил дорожного движения, безучастное отношение взрослых к поведению детей на проезжей части. Предоставленные самим себе, дети, особенно младшего возраста, мало считают с реальными опасностями на дороге. Объясняется это тем, что они не умеют еще в должной степени управлять своим поведением. Они не в состоянии правильно определить расстояние до приближающейся машины и ее скорость и переоценивают собственные возможности, считают себя быстрыми и ловкими. У них еще не выработалась способность предвидеть возможность возникновения опасности в быстро меняющейся дорожной обстановке. Поэтому они безмятежно выбегают на дорогу перед остановившейся машиной и внезапно появляются на пути у другой. Они считают вполне естественным выехать на проезжую часть на детском велосипеде или затеять здесь веселую игру.

Избежать этих опасностей можно лишь путем соответствующего воспитания и обучения ребенка с самого раннего возраста.

Для этого важно знать, что:

*начиная с 3-4 лет: - дети могут отличить движущуюся машину от стоящей, но о тормозном пути еще представления не имеют, уверенные, что машина может остановиться мгновенно;

*начиная с 5- 6 лет:

- обладают все еще довольно ограниченным углом зрения: боковым зрением видят примерно две трети того, что могут обнаружить взрослые;
- большинство не определяют, что движется быстрее: велосипед или спортивная машина;
- еще не умеют правильно распределять внимание и отделять существенное от незначительного (*мяч, катящийся по проезжей части может отвлечь их от всего остального*);

*начиная с 7 лет:

- уверенно отличают правую сторону дороги от левой;
- уже могут реагировать мгновенно, т. е. тут же останавливаться, когда их окликнут; - у них начинают формироваться основные навыки езды на велосипеде: теперь дети постепенно учатся объезжать препятствия, делать крутые повороты; - они могут определить, откуда доносится шум; - учатся понимать связь между величиной предмета, его удаленностью и временем (*знают, что автомобиль кажется тем больше, чем ближе он находится*); - могут отказываться от начатого действия: ступив на проезжую часть, вновь вернуться на тротуар; - но по-прежнему не распознают возможные опасные ситуации.

Педагоги должны помнить, что в процессе обучения детей Правилам дорожного движения нельзя ограничиваться лишь словесными объяснениями. Значительное место должно быть отведено практическим формам обучения: *наблюдению, экскурсиям, целевым прогулкам*, во время которых дети могут изучать на практике правила для пешеходов, наблюдать дорожное движение, закреплять ранее полученные знания по правильному поведению на дороге.

Целевые прогулки направлены на закрепление дошкольниками знаний, полученных на ООД по ПДД в группах. В каждой из возрастных групп целевые прогулки по обучению ребенка правильному поведению в дорожных ситуациях предусматривают свои задачи, темы и периодичность проведения.

Примерная тематика целевых прогулок

Младшая группа:

- *знакомство с дорогой;
- *наблюдение за работой светофора;
- *наблюдение за транспортом;
- *пешеходный переход.

Средняя группа:

- *знакомство с дорогой;
- *сравнение легкового и грузового автомобилей;
- *наблюдение за светофором;
- *правила перехода проезжей части по регулируемому пешеходному переходу.

Старшая группа:

- *элементы дороги;
- *правила поведения на дороге;
- *наблюдения за транспортом;
- *прогулка пешехода;
- *переход;
- *перекресток;
- *сигналы светофора;
- *наблюдение за работой инспектора ДПС ГИБДД;
- *прогулка к автобусной остановке, правила поведения на остановке.

Подготовительная к школе группа:

- *улицы и перекрестки;
- *правила дорожного движения;
- *наблюдение за движением транспортных средств и работой водителя;
- *наблюдение за работой инспектора ДПС ГИБДД;
- *значение дорожных знаков;
- *правила поведения на остановке и в общественном транспорте;
- *пешеходный переход (*подземный, надземный и наземный*);
- *пешеходный переход регулируемый и нерегулируемый;

Программа целевых прогулок по профилактике детского дорожно-транспортного травматизма в средней группе становится более широкой. Детей знакомят с жилыми и общественными зданиями, дорогой рядом с детским садом, транспортом, который движется по этой дороге, конкретными Правилами дорожного движения, с понятиями: «*проезжая часть*», «*одностороннее и двустороннее движение*», «*пешеход*», «*переход*», «*светофор*» и т. д.

В старшей группе целевые прогулки по профилактике детского дорожно-транспортного травматизма организуются несколько раз в месяц. На них закрепляются представления

детей о проезжей части; дети знакомятся с перекрестком, некоторыми дорожными знаками, получают более полные знания о правилах для пешеходов и пассажиров. На целевых прогулках по профилактике детского дорожно-транспортного травматизма в подготовительной к школе группе дошкольники наблюдают за движением транспорта, работой водителя, сигналами светофора. Расширяются знания о работе инспекторов ДПС ГИБДД, контролирующих и регулирующих движение на улице. Продолжается знакомство с назначением дорожных знаков и их начертанием. Закрепляется правильное употребление пространственной терминологии (слева – справа, вверху – внизу, спереди – сзади, рядом, навстречу, на противоположной стороне, посередине, напротив, вдоль и т. д.). Дети должны научиться ориентироваться в дорожной обстановке, ее изменениях, правильно реагировать на них.

Основное отличие целевых прогулок по ПДД в ДОУ от ООД, проводимого на игровом участке, заключается в характере познавательной деятельности детей – непосредственном восприятии дорожных ситуаций, наблюдение за поведением пешеходов.

Приложение №5

КАРТА КОНТРОЛЯ

выхода детей на экскурсию за территорию

муниципального бюджетного дошкольного образовательного учреждения детский сад №61 города Новочеркаска.

Возрастная группа: _____
(№ группы, название)Объект: _____
_____Тема: _____
_____Цель: _____
_____Маршрут движения: _____
_____Место нахождения: _____
_____Дата и время проведения: _____ ВЫХОД
из здания дошкольного учреждения – _____
возвращение в дошкольное учреждение - _____

Ответственные:

Воспитатель _____
(Фамилия, имя, отчество) (роспись)*Помощник воспитателя* _____
(Фамилия, имя, отчество) (роспись)Родитель _____
(Фамилия, имя, отчество) (роспись)